

F - T H E T A - O B J E K T I V

f-250-15-10.6

de | Datenblatt | 1.1

- F-Theta Linse 10600 nm, ZnSe
- Nominale Brennweite 250 mm
- Max. Eingangsstrahldurchmesser 15 mm
- Maximales Arbeitsfeld 175 x 175 mm



Wellenlänge	10600 nm	Minimaler Fokusbereich	323,3 µm
Nominelle Brennweite	250 mm	Spiegelabstand m1/m2	17,4 / 17 mm
Effektive Brennweite	246,684 mm	Anti-Reflexions-Beschichtung	Standard
Auflagemaß	234,068 mm	Kühlmethode	Luft
Max. Eingangsstrahldurchmesser	15 mm	Linsenmaterial	ZnSe
Arbeitsabstand	244,600 mm	Befestigungsgewinde	M85x1
Max. Arbeitsfeld	175 x 175 mm	Linsendurchmesser	90 mm

Änderungen und Abweichungen vorbehalten.
Produktfotos sind unverbindlich und können Sonderausstattungen enthalten.



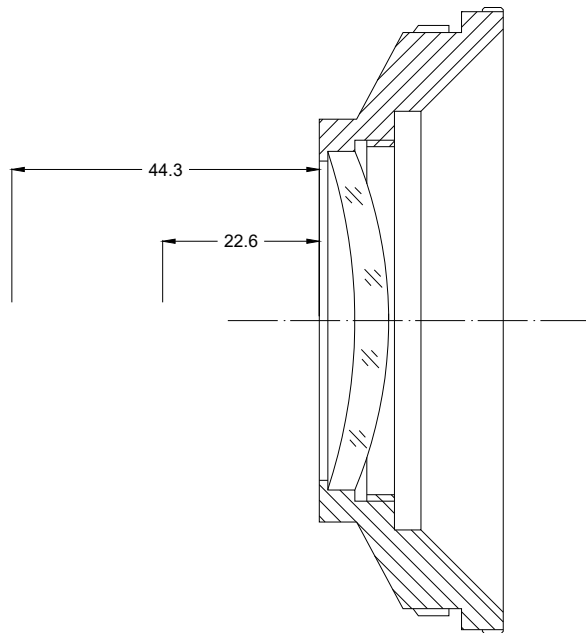
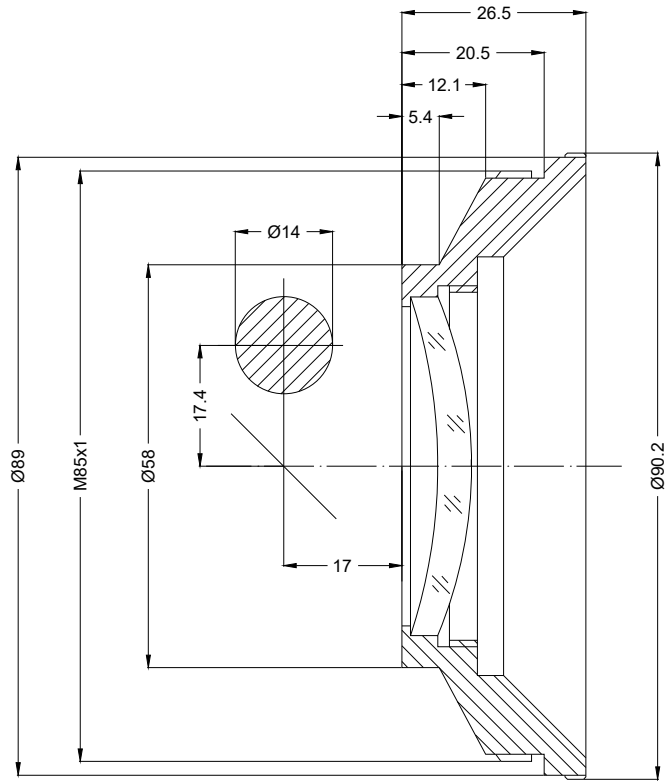

F-Theta-Objektiv

f-250-15-10.6

