

F - T H E T A - O B J E K T I V

f-300-12-10.6

de | Datenblatt | 1.1

- F-Theta Linse 10600 nm, ZnSe
- Nominale Brennweite 300 mm
- Max. Eingangstrahldurchmesser 12 mm
- Maximales Arbeitsfeld 210 x 210 mm



Wellenlänge	10600 nm	Minimaler Fokusbereich	484,95 µm
Nominelle Brennweite	300 mm	Spiegelabstand m1/m2	17,4 / 17 mm
Effektive Brennweite	300,000 mm	Anti-Reflexions-Beschichtung	Standard
Auflagemaß	301,055 mm	Kühlmethode	Luft
Max. Eingangstrahldurchmesser	12 mm	Linsenmaterial	ZnSe
Arbeitsabstand	298,800 mm	Befestigungsgewinde	M85x1
Max. Arbeitsfeld	210 x 210 mm	Linsendurchmesser	90 mm

Änderungen und Abweichungen vorbehalten.
Produktfotos sind unverbindlich und können Sonderausstattungen enthalten.



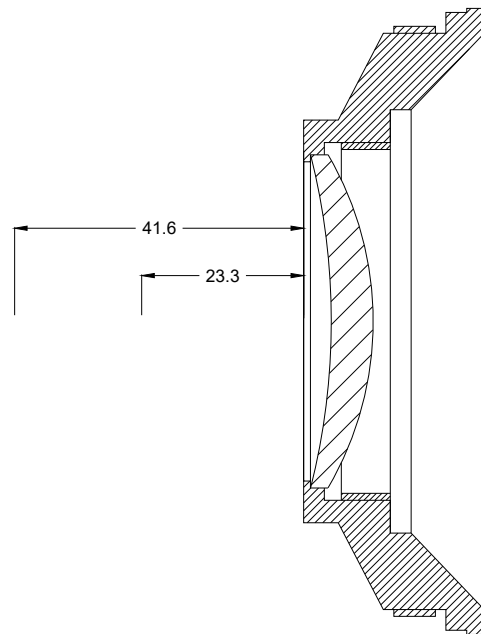
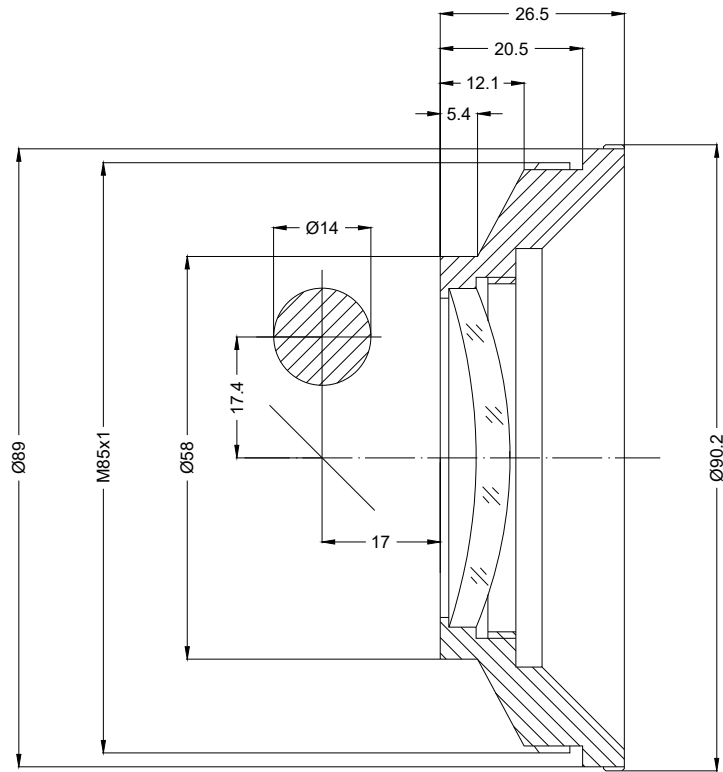

F-Theta-Objektiv

f-300-12-10.6

