

C W F A S E R L A S E R

CW-500SM-L-PLD

de | Datenblatt | 1.0

- Ideal für die Additive Fertigung sowie zum Laserschneiden und Schweißen
- Ausgezeichnete Leistungsstabilität und optische Eigenschaften
- Hoher Sicherheitsstandard durch Performance Level D



Wellenlänge	1080 nm	Kühlmethode	Wasser
Nominelle Ausgangsleistung	510 W	Durchflussmenge	10 l/min
Laser Betriebsart	CW, moduliert	Kühlleistung	1,5 kW
Strahlparameterprodukt (BPP)	0,45 mm*mrad ^[1]	Pilotlaser	Standard
Faserkerndurchmesser	14 µm ^[2]	Ausgangstyp	QBH
Modulationsfrequenz	1 Hz – 20 kHz	Versorgungsspannung AC	220 V
Leistungsinstabilität Ø	2 %	Stromverbrauch	6,81 A
Leistungseinstellbereich	10 – 100 %	Leistungsaufnahme @ 20°C	1500 W
Polarisation	Zufällig	Betriebstemperatur	10 – 40 °C
Faserlänge	15 m ^[3]	Lagertemperatur	-20 – 60 °C
		Technische Maße (B × T × H)	482 × 571 × 135 mm
		Nettogewicht	28 kg

Kundenspezifische Produktanpassungen sind auf Anfrage möglich.

^[1] Abhängig vom Faserkerndurchmesser

^[2] Weitere verfügbare Faserkerndurchmesser: 20 µm / 25 µm

^[3] Weitere verfügbare Faserlängen: 10 m / 20 m



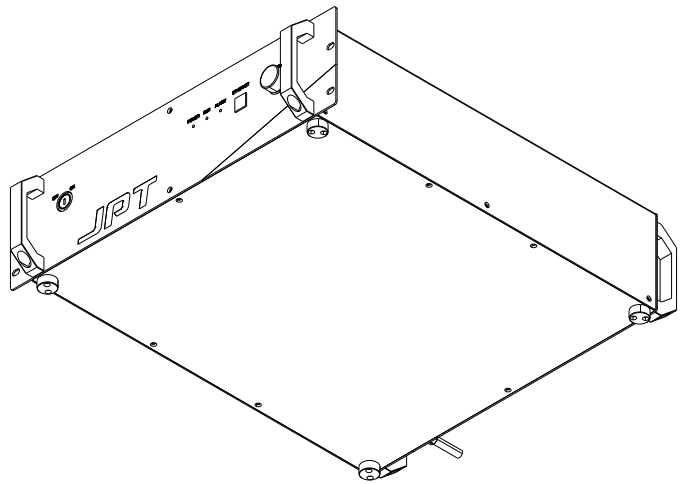
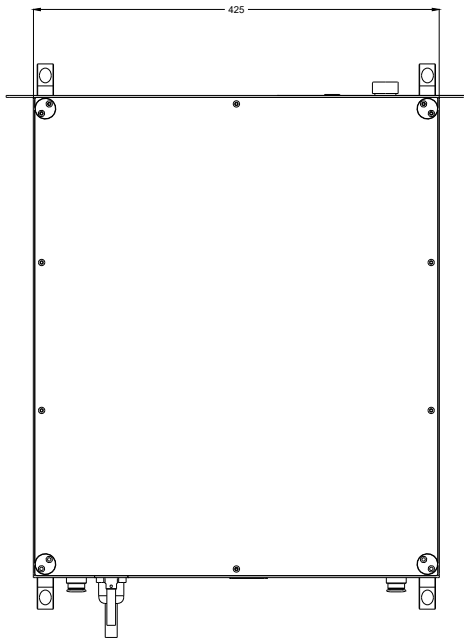
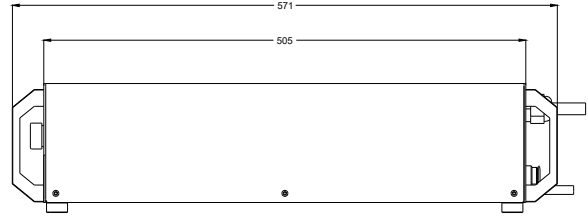
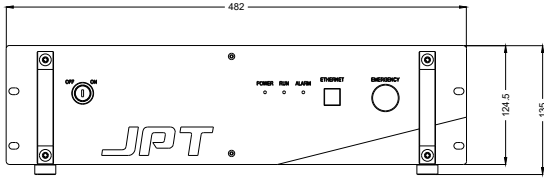

Laserprodukt
Klasse 4

JPT

Hersteller

CW Faserlaser

CW-500SM-L-PLD

Maßangaben sind in Millimetern angegeben und dienen als Richtwert.
Verbindliche Informationen erhalten Sie auf Anfrage.

