

FASERLASER

CL-500-50-W

de | Datenblatt | 1.1.1

- Wassergekühlter MOPA-Faserlaser 500 Watt
- Maximale Pulsspitzenleistung 350 kW
- Maximale Pulsenergie 50 mJ
- Pulsfrequenzen bis 4000 kHz
- Entwickelt für Reinigung und Abtrag



Wellenlänge	1064 nm	Kühlmethode	Wasser
Nominelle Ausgangsleistung	500 W	Durchflussmenge	5 l/min
Laser Betriebsart	Gepulst	Kühlleistung	1500 W
Pulsfrequenz	1 – 4000 kHz	Pilotlaser	Standard
Frequenz bei Nennleistung	10 – 4000 kHz	Einstellbare Pulsbreite	Ja
Max. Pulsspitzenleistung	350 kW	House Keeping Funktion	Standard
Pulsbreite	30 – 500 ns	Versorgungsspannung AC	220 V
Max. Pulsenergie	50 mJ	Stromverbrauch	10 A
Leistungsinstabilität Ø	5 %	Leistungsaufnahme @ 20°C	2000 W
Leistungseinstellbereich	0 – 100 %	Betriebstemperatur	0 – 40 °C
Polarisation	Zufällig	Lagertemperatur	-10 – 60 °C
Anti-Reflexions-Beschichtung	Standard	Technische Maße (B × T × H)	598 × 140 × 483 mm
Faserlänge	10 m	Nettogewicht	40 kg

Kundenspezifische Produktanpassungen sind auf Anfrage möglich.

Änderungen und Abweichungen vorbehalten.
Produktfotos sind unverbindlich und können Sonderausstattungen enthalten.



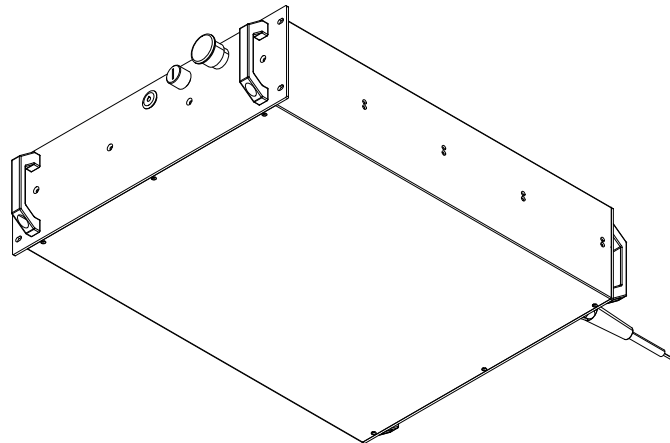
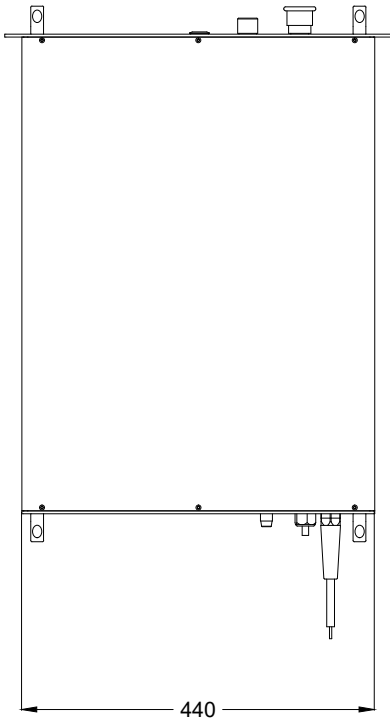
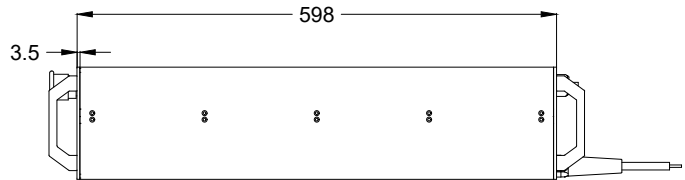
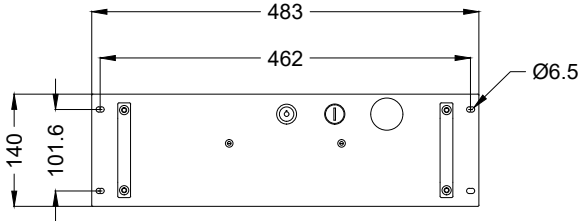

Laserprodukt
Klasse 4

JPT

Hersteller

Faserlaser

CL-500-50-W

Maßangaben sind in Millimetern angegeben und dienen als Richtwert.
Verbindliche Informationen erhalten Sie auf Anfrage.

